

SK-ビニストッパーRRソケット用 施工手順

① 4ヶ所のナットを緩めて分解する。

50～150の場合、ナットははずさなくてもよい。

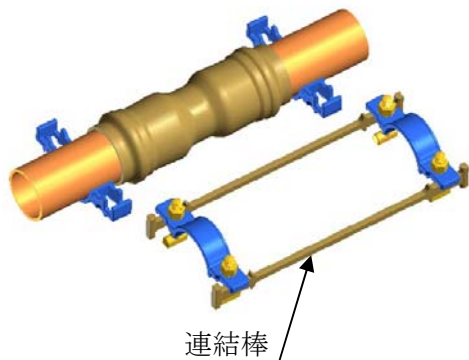

③ 締付バンドとパイプ受口、締付バンドと連結棒の隙間を左右均等になるように調整します。

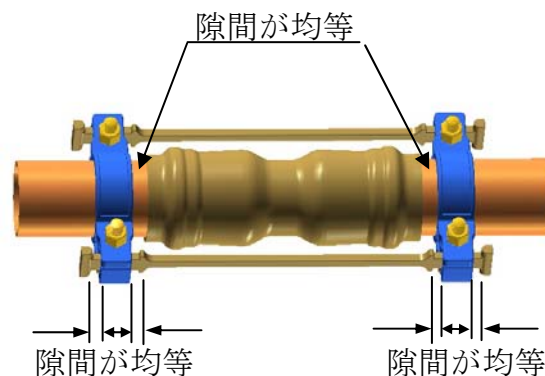

② 上部ブロックを上からセットし軽く手締めします。

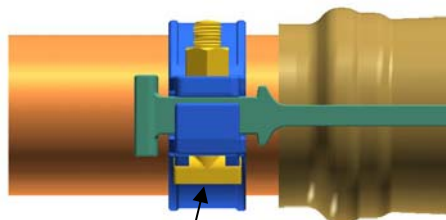
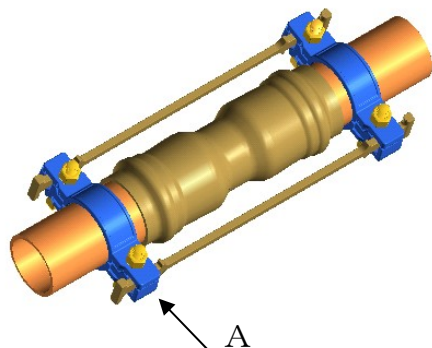

T頭ボルト頭が溝に入っている。

A矢視図

④ 締付バンドのナットを4ヶ所、標準締付トルクにて増し締めします。

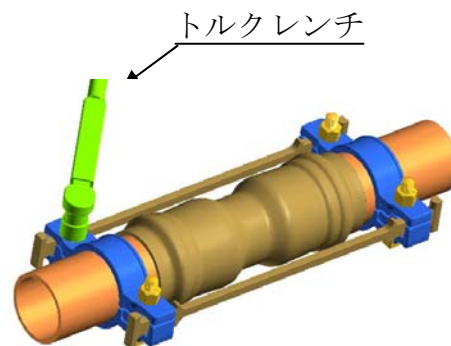

呼び径	標準締付トルク N・m (ボルトサイズ)
50	60 (M16)
75	
100	
125	
150	
200	110 (M20)