

# SK-ビニストッパーVN形 施工手順

(呼び径 40~200)

## 1. 分解

①片方のボルト・ナットを外す。  
もう一方のボルト・ナットは  
パイプが入るだけ緩める。

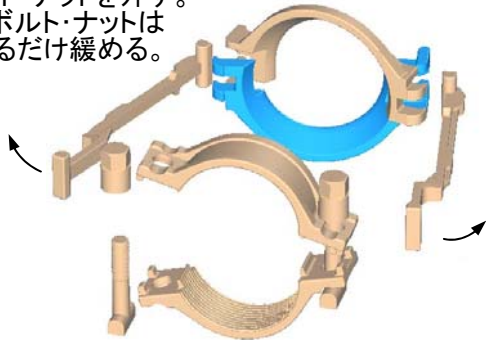

②連結アームを開いて外すと  
連結バンドも外れる。

## 2. 連結バンドを下図のように装着する

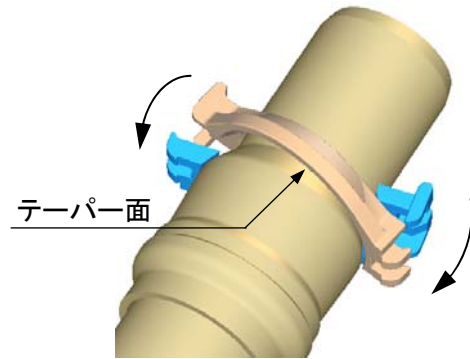

## 3. 連結バンドの凹凸を合わせ、受口部に寄せる

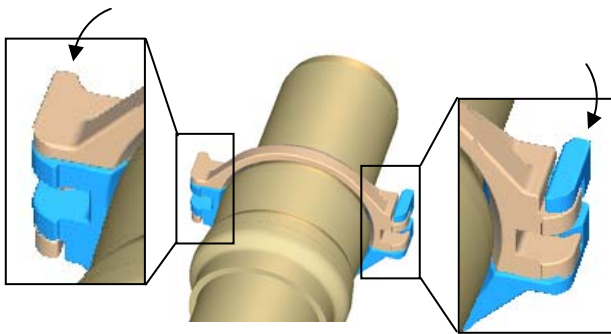

## 4. 連結アームをセットする

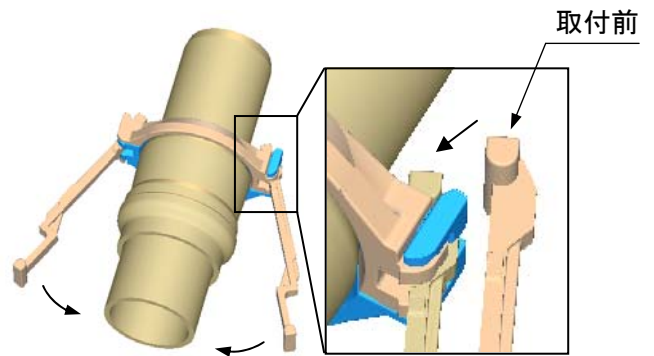

## 5. 締付バンドを連結アームの外側よりかぶせる

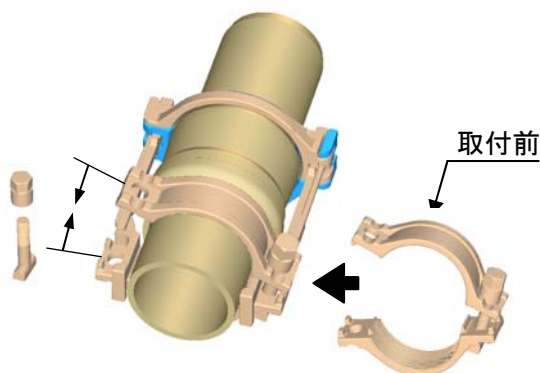

## 6. 締付バンドを受口端より10mmの位置に仮締めし 2ヶ所のナットを均等に本締めする

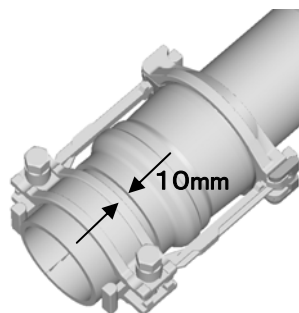

呼び径	標準 締付 トルク (N·m)	ボルト サイズ
40	25	M10
50	35	M12
75・100	50	M16
125・150	60	
200	110	M20

上限+10