

# SK-ビニストッパーVMⅡ形用施工手順 (VU・VM用)

- ① 4ヶ所のナットを緩めて分解し、下部をセットする。  
 ・連結棒は、はずさなくて良い

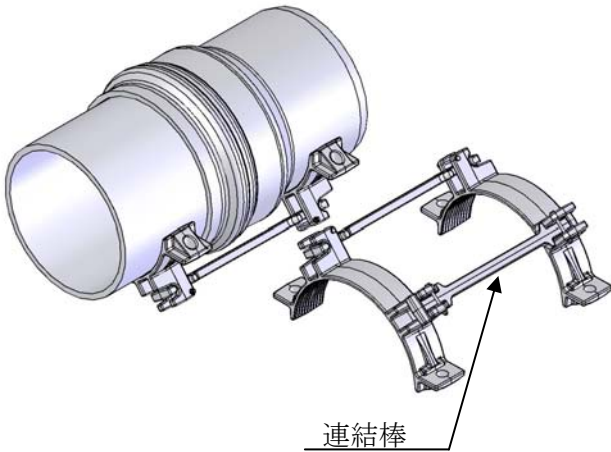

- ③ 締付バンドと連結棒の隙間を調整し、伸縮量を確保する。  
 ・左右のバンドのねじれが無いように調整。

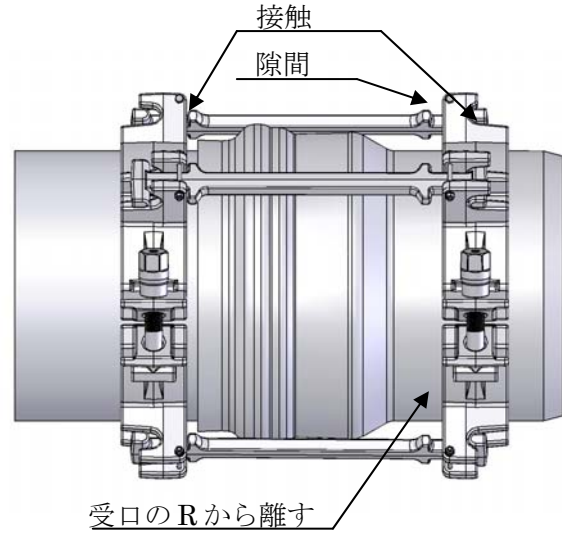

- ② 上部ブロックを上からセットし軽く手締めします。締付バンドとパイプ受口の隙間を約15mmになるように調整します。

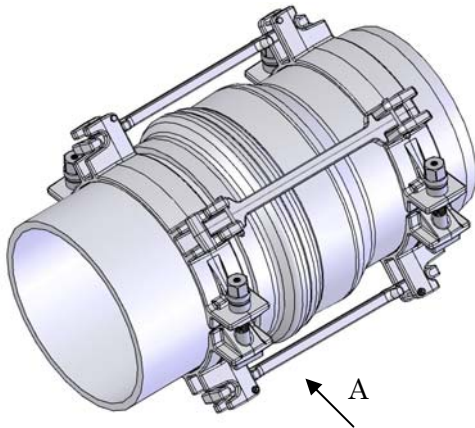

A矢視図

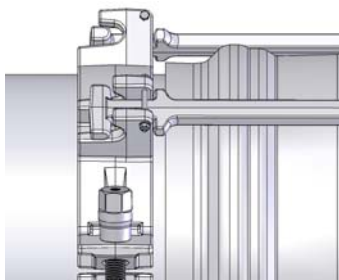

15mm

- ④ 締付バンドのナットを、標準締付トルクにて均等に増し締めします。

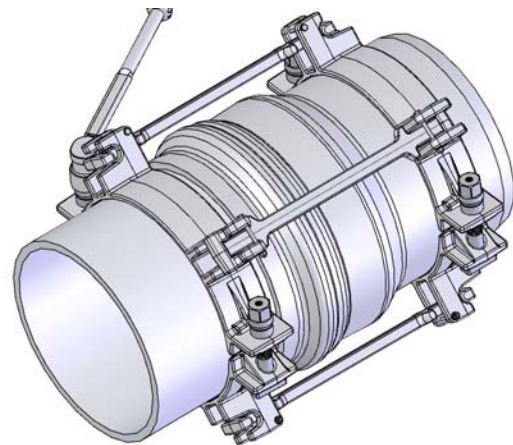

呼び径	標準締付トルク N・m (ボルトサイズ)
350	160 (M24)
400	